

ARBEITSPROBEN

CHRISTOPH HAGER

AUSZUG AUS DIGITALEM UND PRINT-DESIGN



ZUM
PORTFOLIO

ON-SCREEN

ICONS, SIEGEL, ILLUSTRATIONEN UND AKZENTE

Das Verhältnis der **Strichstärke** innerhalb eines **Icons** oder einer **Illustration** ist **2:1** (Outline/Innerlines). Ausnahmen zu dieser Regel stellen große, komplexe Grafiken dar, bei denen eine dritte Linienstärke benutzt werden kann. **Kolorierung** von Icons und Illustrationen erfolgt **3-farbig-gestuft** mit der Lichtquelle links oben. Grafiken, die z.B. Produkte abbilden, folgen dem 3-farbigem Konzept und können in Teilobjekte unterschiedlicher Farbe gegliedert werden. Der Schwerpunkt der Anwendung liegt jedoch bei Illustrationen ohne Kolorierung.

ICONS - SET



ICONS - FREIFORM



SIEGEL



GRAFIKEN FÜR ATTRIBUTE

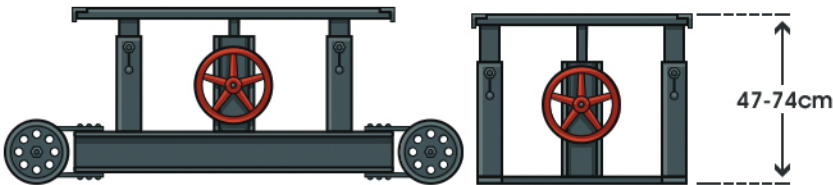

GRAFIKEN - FREIFORM

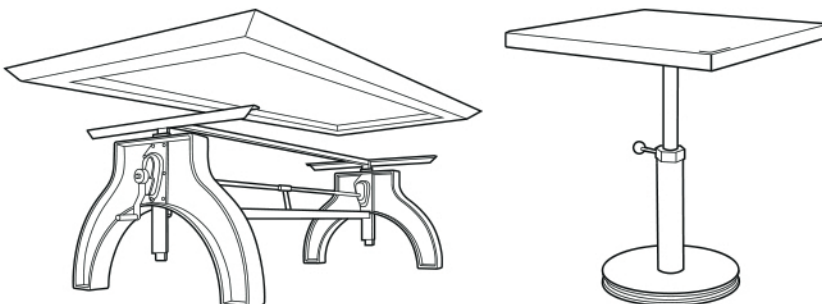

PRINT

BROSCHÜREN, FLYER & PLAKATE

TISCHFABRIK24
DEIN DESIGN | DEIN MASS | DEIN TISCH

**MASSIVHOLZ
GEÖLT**

www.tischfabrik24.de
LEITFADEN PRODUKTPFLEGE

MASSIVHOLZMÖBEL

Danke für ein gutes, geschätztes oder tolles Massivholzmöbel von Tischfabrik24. Lange Freude haben, geben wir Ihnen hier wertvolle Tipps und Empfehlungen zum Umgang mit Ihren neuen Möbeln.

Zunächst ist es wichtig, sich vor Augen zu führen, dass Holz als Naturprodukt immer "lebendig" ist. Infolge starker Ausdehnung und Schrumpfung auf Temperatur- und Luftfeuchtigkeitsänderungen, speziell wenn es geölt oder gewachst ist, ist dies besonders sichtbar und natürlich. Oberflächenbehandlungen das Holz "zart" lassen.

Es ist es daher, für eine konstante relative Luftfeuchte zu sorgen (ca. 40-50%) und dabei Temperatur-schwankungen möglichst zu vermeiden. Sie schützen Ihre Massivholzmöbel, indem Sie ein hellflüchtiges Sonnenlicht aussetzen und sie mit reichlich Abstand zu Kaminen und Heizungen aufstellen. Besonders im Wohnzimmer und während der Heizperiode können starke Wärmeströme und Feuchtigkeitsschwankungen zu:

- Rissbildung
- Schwellen
- Verzug

des Holzes führen.

Sollte vorerst ein auch zu starke Wärmewirkung statt zu:

- direkte Sonneneinstrahlung
- unmittelbare Nähe zu Kamin / Ofen
- (mobiler) Heizkörper
- Heizgeräte wie Fernseher, Laptop, Radio, Fondue etc.

Schäden, die durch falsche Handhabung entstehen, stellen keinen Reklamationsgrund dar.

Verwenden Sie die Beihandlung für weiche Baumarten und vermeiden Sie Hilfe auf Kleberflächen, da diese ebenfalls die Oberfläche beschädigen. Wenn nötig, verwenden Sie eine milde Seifenlösung zur Reinigung und entfernen Sie Flüssigkeiten (z.B. Alkohol, Säfte, Kaffee, Tee etc.) sofort. Kleberreste sollten von der Oberfläche, Verschmutzungen sollten entfernt werden, um ein Einleiten in die Oberfläche zu vermeiden. Ein Belegpunkt sollte nur leicht (jeweils mass) verändert werden.

Wir empfehlen, Ihre Massivholzmöbel in regelmäßigen Abständen mit einem geeigneten Holzprodukt zu behandeln, besonders bei intensiver Nutzung, z.B. möglich, häufig und oberhalb von 7 Tagen pro Woche.

UNIKAT

BAUMSCHEIBE-EICHE

Ein wahrer Koloss, die 11 cm starke Eiche Tischplatte wurde aus einem Stamm geschnitten.

500 cm

VOLLMASSIV

50%

Reduziert

Reclaimed

TISCHPLATTEN AUF MASS

ENTDECKE UNSERE MASSIVHOLZMÖBEL

www.tischfabrik24.de

INDUSTRIAL DESIGN

www.tischfabrik24.de

TISCHFABRIK24 www.tischfabrik24.de

TISCHFABRIK24 www.tischfabrik24.de